

MADE BY MONDOLFO FERRO

AQUILA AS 944

TI

24"



Smontagomme super automatico
Super-automatic tyre changer



automotive service equipment

AQUILA AS 944

TI

AS944 è uno smontagomme super automatico per ruote vettura, racing e trasporto leggero da 10" a 26" di diametro e 14" di larghezza. Solida e robusta, è particolarmente adatta per un uso intensivo. L'alta qualità della componentistica utilizzata ed i severi test di collaudo rendono la macchina estremamente affidabile e riducono al minimo i costi di manutenzione. AS944 è disponibile a richiesta con doppia velocità di rotazione (6,5-15gpm) e con dispositivo gonfiatubeless. Inoltre, è possibile equipaggiarla con il dispositivo di aiuto Sistema Super RM e il dispositivo omologato per il montaggio e smontaggio dei pneumatici Pax System Michelin, Pirelli, Goodyear e Dunlop.

AS944 is a super-automatic tyre changer for car, racing and van wheels from 10" to 26" in diameter and 14" wide. Solid and sturdy, it is especially suitable for intensive use. The high quality of the components used and severe tests implemented make this machine extremely reliable and minimise maintenance costs. The AS944 is available upon request with two rotation speeds (6.5 - 15rpm) and tubeless tyre inflation device. It can also be equipped with the Super RM device, as well as the approved kit for mounting and demounting Michelin, Pirelli, Goodyear e Dunlop Pax System wheels.

1. Il dispositivo elettronico di gonfiaggio **AIRTRONIC** (optional) consente il gonfiaggio automatico dei pneumatici con preselezione della pressione desiderata fino ad un massimo di 4 bar. Il dispositivo è estremamente semplice da utilizzare ed unisce sicurezza e precisione di gonfiaggio. Nel caso la pressione erogata non fosse sufficiente ad eseguire l'intallamento del pneumatico, è possibile incrementare gradualmente la pressione manualmente fino ad un buon esito dell'operazione.

AIRTRONIC è installabile direttamente sullo smontagomme, ma è anche disponibile nella versione per l'installazione a parete.

The optional **AIRTRONIC** electronic inflation device allows automatic tyre inflation with pre-setting of the pressure of choice up to a maximum of 4 bar. The device is extremely user-friendly and combines safety with inflation precision. If the pressure delivered is not sufficient to seat the tyre beads, it can be gradually increased manually until the operation is successfully completed. **AIRTRONIC** is installed directly on the tyre changer, but is also available in a version for wall-mounting.



2. Scorrevole utensile a sezione maggiorata (60mm x 60mm) per aumentare la rigidità di torsione in fase di sforzo. La testa del piantone è di tipo brocciato, con rullino per facilitare la scorrevolezza dell'albero orizzontale ed è regolabile per mantenere prestazioni nel tempo.

Sliding tool with increased cross-section (60 x 60mm) for greater torsional rigidity when force is applied. The column has a broached head with roller for a smoother horizontal shaft stroke, and is adjustable to maintain performance over time.

Lo **speciale dispositivo di sgancio rapido**, disponibile a richiesta, permette di intercambiare i vari tipi di utensili (in plastica, acciaio, moto e scooter) in tempi brevissimi.

The **special quick release device** (optional) allows a very rapid alternation of the various types of tool (plastic, steel, for motorcycles and scooter wheels).

3. Il braccio stallonatore consente un'apertura fino a **410 mm**, ed è dotato di regolatore di corsa per eliminare la possibilità di schiacciamento del pneumatico. Lo stallonatore è azionato da un cilindro pneumatico a doppio effetto interamente realizzato in acciaio inox che sviluppa una **potenza di 15500 N sulla pala**.

The bead breaker arm allows an opening up to **410 mm**, and is fitted with a stroke regulator to eliminate the risk of crushing the tyre. The bead breaker is operated by a double-acting pneumatic cylinder made from 100% stainless steel, generating a **power of 15500 N on the blade**.





Foto AS 944 completa degli optional SUPER RM NEW, RM2, RM3, Airtronic e del sollevatore ruota SL80 A.
Photo of AS944 complete with optional accessories SUPER RM NEW, RM2, RM3, Airtronic and the wheel lifter SL80 A.

4 - 5. L'autocentrante della **AS 944** è di nuova concezione con meccanismo studiato per garantire alte prestazioni nel tempo. Il piatto morsa, nonostante l'ampiezza di campo di lavoro (10"-26"), è di dimensioni compatte ed è previsto di due posizioni di lavoro: la prima da 10" a 24", la seconda da 13" a 26".

The AS 944 has a new-concept turntable with mechanism designed to assure high performance over time. In spite of the breadth of its working range (10"- 26"), the turntable is compact and has 2 working positions: the first from 10" to 24", the second from 13" to 26".

6 - 7. Una serie di accessori optional è disponibile per operare su ruote vetture fino a 26" e su ruote moto, scooter fino a 23".

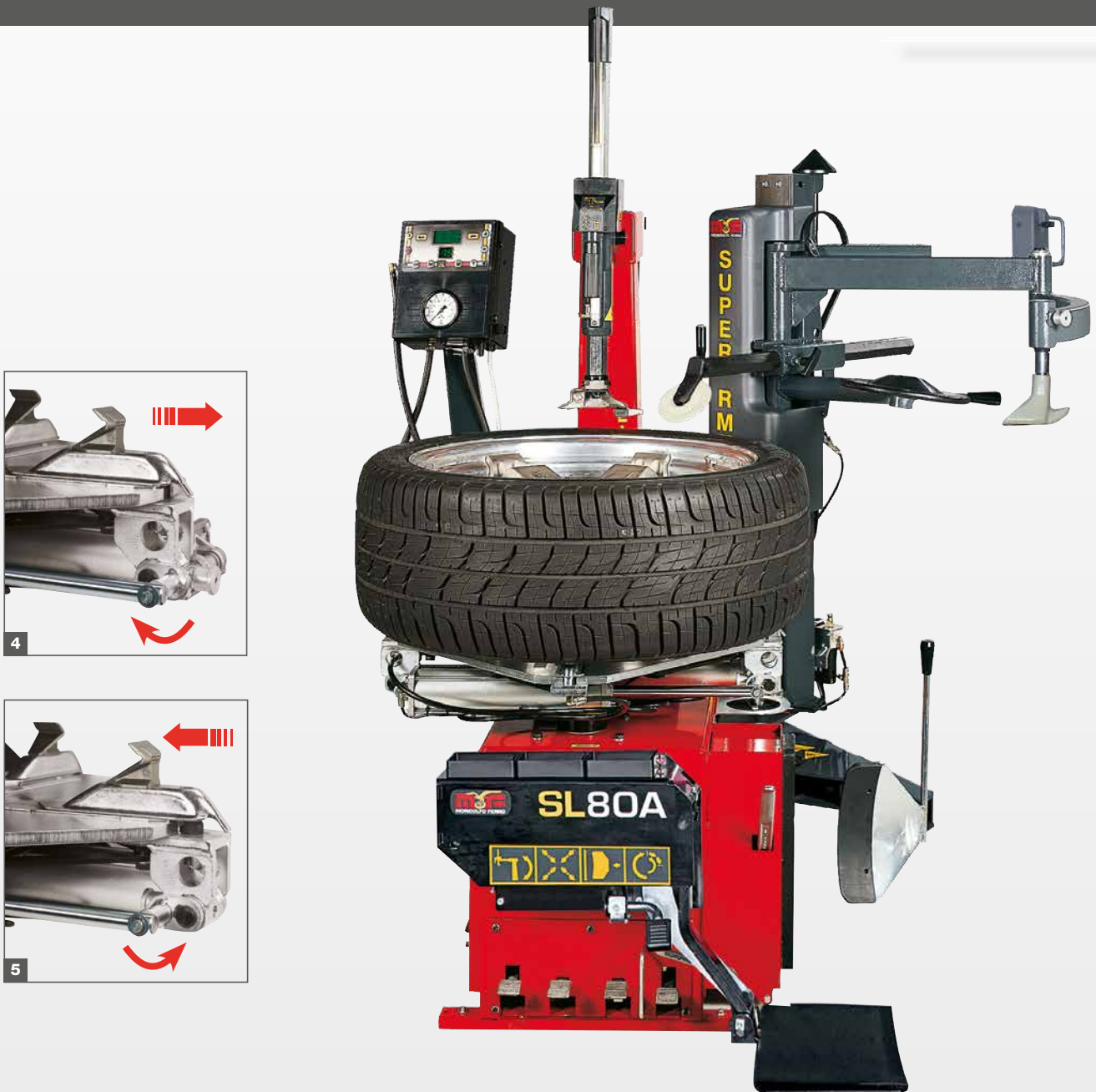
A series of optional accessories is available to work on passenger wheels up to 26" and on motorcycle and scooter wheels up to 23".



Dotazione Equipment

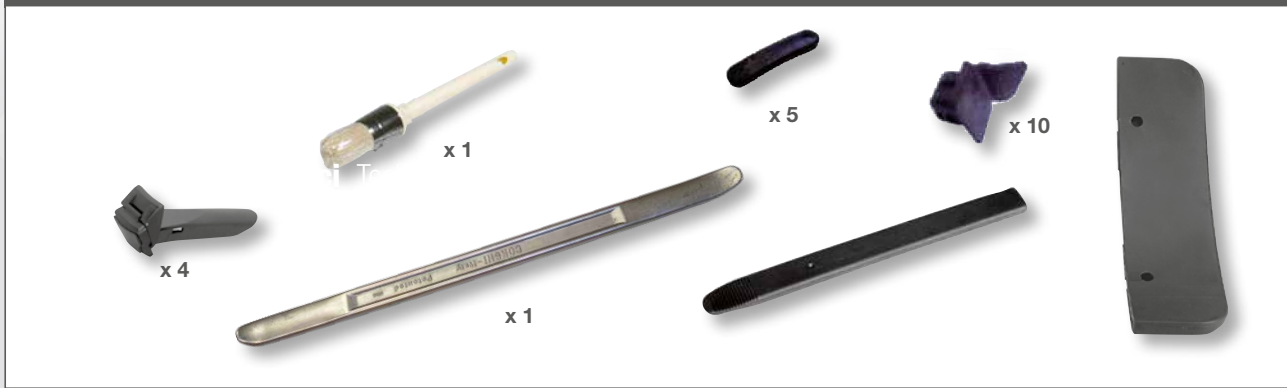

Dati tecnici Technical data

Autocentrante		Turntable
Capacità di bloccaggio interno	Inside clamping capacity	13" ÷ 26"
Capacità di bloccaggio esterno	Outside clamping capacity	10" ÷ 24"
Diametro massimo pneumatico	Maximum tyre diameter	1040 mm (41")
Larghezza massima pneumatico	Maximum tyre width	14"
Coppia di rotazione	Rotation torque	1200 Nm
Velocità di rotazione	Rotation speed	8,5 rpm / 6-15 rpm (2V)
Stallonnatore		Bead breaker
Apertura massima	Maximum opening	410 mm
Forza paletta	Shoe force	15.500 N - 10bar
Alimentazione		Power supply
Motore elettrico trifase	Electric motor three-phase	230-400V 50/60Hz 0,75kW
Motore elettrico monofase 2V	Electric motor single-phase 2V	230V 50/60Hz 0,75kW
Motore elettrico monofase	Electric motor single-phase	115-230V 50/60Hz 0,75kW

Dimensioni Dimensions

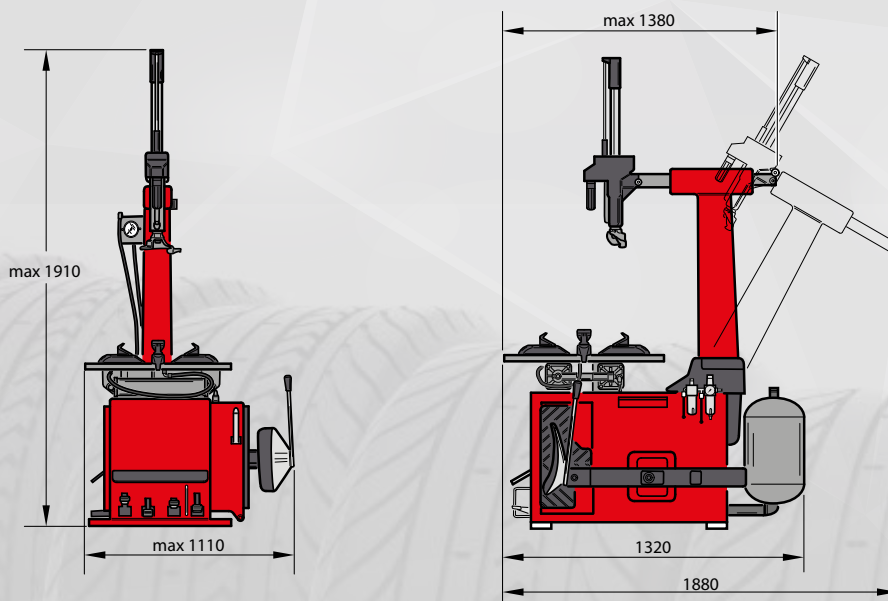

Peso **274 kg**
Weight **288 kg TI**

L'azienda si riserva di modificare le caratteristiche dei prodotti in qualsiasi momento. The company reserves the right to modify the technical specifications of its products at any time.
by Marketing - Cod. DPMF00152C - I UK - 02/2022.