



**IT** Smontagomme automatico per lo smontaggio e montaggio di ruote fino a 60" di macchine speciali per movimento terra, camion, autobus e trattori. Può operare su grandi ruote fino a 1600mm di larghezza e su ruote con foro centrale di dimensioni ridotte a partire da 110mm.

**EN** Automatic tyre changer for tyres of trucks, bus, tractors, earth moving and industrial vehicles up to 60". Suitable for large wheels up to 1600mm wide and for wheels with very small central holes starting from 110mm.

**FR** Démonte pneus automatique pour roues de camions, bus, tracteurs agricoles et de terrassement jusqu'à 60". Conseillé pour grandes roues jusqu'à 1600mm de largeur et pour roues avec de très petits trous centraux à partir de 110mm.

**DE** Automatische Reifenmontiermaschine für LKW, Busse, Traktoren und spezielle Erdbewegungsmaschinen mit Reifen bis 60". Geeignet für große Räder bis 1600mm Breite und für Räder mit sehr kleinen Mittellöchern ab 110mm.

**ES** Desmontadora de ruedas automática para ruedas de camiones, autobuses, tractores y máquinas de movimiento de tierras hasta 60". Consejillado para ruedas grandes de hasta 1600mm de ancho y para ruedas con agujeros centrales muy pequeños a partir de 110mm.

**STAND-BY  
FUNCTION FOR  
ENERGY SAVING**

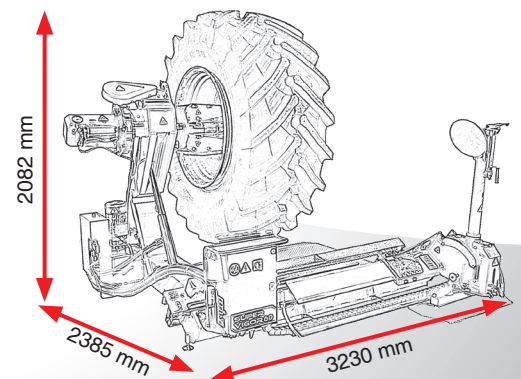

## Caratteristiche • Features • Fonctions • Funktionen • Funciones

**60"**

**IT** Bloccaggio cerchi da 14" a 60".  
**EN** Chuck capacity from 14" to 60".  
**FR** Blocage jantes de 14" à 60".  
**DE** Felgenreterierung von 14" bis 60".  
**ES** Bloqueo de llantas de 14" a 60".



**IT** Struttura robusta che garantisce massima stabilità e sicurezza in tutte le fasi di lavoro  
**EN** Sturdy structure that guarantees maximum stability and safety while working  
**FR** Structure robuste qui garantit une stabilité et une sécurité maximales lors du travaille  
**DE** Robuste Struktur, die maximale Stabilität und Sicherheit beim Arbeiten garantiert  
**ES** Estructura robusta que garantiza la máxima estabilidad y seguridad durante el trabajo.



**IT** L'altezza minima di lavoro del mandrino dalla pedana (375 mm) consente all'operatore di lavorare con minore fatica  
**EN** The minimum spindle axis working height from the platform is just 375 mm: this allows the operator to work with much less effort  
**FR**

La hauteur de travail minimale de l'axe mandrin à partir de la plateforme (375 mm) permet à l'opérateur de travailler avec beaucoup moins d'effort  
**DE** Die Mindestarbeitshöhe der Spindelachse von der Plattform beträgt ist nur 375 mm. Dadurch kann der Bediener mit viel weniger Aufwand arbeiten  
**ES** La altura mínima de trabajo del eje del mandrin desde la plataforma (375 mm) permite que el operador trabaje con mucho menos esfuerzo.



**IT** Movimento idraulico automatico per la traslazione del carrello  
**EN** Automatic hydraulic movements for tool-holder carriage translation  
**FR** Mouvement hydraulique automatique de déplacement du charriot  
**DE** Automatischer Hydraulikantrieb für das Verfahren des Schlittens  
**ES** Movimiento hidráulico automático para la traslación del carro.



**IT** Braccio porta utensile con movimentazione automatizzata (rotazione del disco utensile e sollevamento del braccio porta utensile) con due diverse posizioni di stallonatura  
**EN** Fully automatic movement of the tool arm (up-and-down movement and fast tool rotation) with two different bead breaking positions  
**FR** Les mouvements du bras porte-outils sont complètement automatisés (levage du bras et rotation rapide disque-outil) avec deux positions différentes de decollage  
**DE** Werkzeugtragearm mit vollautomatischer Bewegung (Heben des Werkzeug und schnelldrehung des Scheibe-Werkzeug) mit zwei verschiedenen Abdruckpositionen  
**ES** Brazo herramientas con movimientos completamente automatizados (rotación rápida disco-destalonador y elevación) con dos posiciones diferentes para destalonar.



**IT** Dotato di motoinverter a 3 velocità, con comando a pedale  
**EN** 3-speed motoinverter, by pedal control  
**FR** Motoinverter à 3 vitesses avec commande à pédal  
**DE** Motoinverter mit 3 Geschwindigkeiten, mit Pedalsteuerung  
**ES** Motor inverter de 3 velocidades, con control de pedal.



**IT** Dettaglio utensile completo di protezione in plastica fornito in dotazione  
**EN** The tool is standard provided with plastic protections  
**FR** L'outil est livré standard avec des protections en plastique  
**DE** Werkzeugdetail komplett mit Kunststoffschutz (mitgeliefert)  
**ES** La herramienta viene de serie con protecciones de plástico.

### Dotazione Standard • Standard Accessories

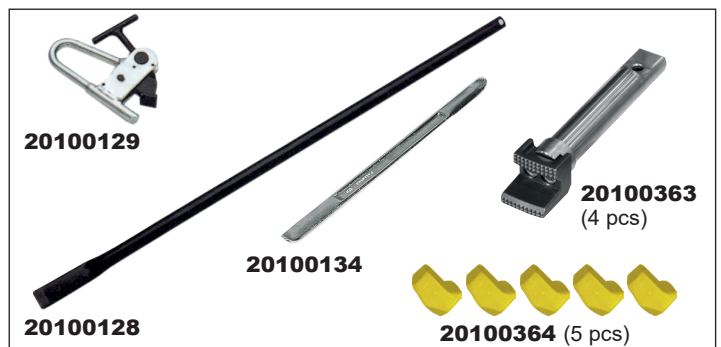

### Accessori Opzionali • Optional Accessories



### Dati tecnici • Technical data • Données techniques • Technisches Daten • Datos tecnicos

• Bloccaggio cerchio • Chuck capacity	• Diametro massimo ruota • Max wheel diameter	• Larghezza massima ruota • Max wheel width	• Capacità cilindro sollevamento ruota • Wheel lifting cylinder capacity	• Pressione di esercizio • Working pressure	• Alimentazione • Power supply	• Potenza macchina • Machine power	• Coppia massima di rotazione • Max rotation torque	• Forza stallonatore • Bead breaker power	• Peso netto • Net weight
• Pour roues de • Aufspannen • Para ruedas de	• Diamètre maximal de la roue • Max. Radaussen-durchmesser • Diámetro máx de la rueda	• Largeur maximal de la roue • Max. Reifenbreite • Ancho máx de la rueda	• Portée vérin de levage roue • Tragfähigkeit Radhebezyylinder • Capacidad cilindro elevación	• Pression de travail • Betriebsdruck • Presión de trabajo	• Alimentation • Stromversorgung • Alimentación	• Machine puissance • Maschinenkraft • Potencia de la máquina	• Couple maximal de rotation • Maximales Drehmoment • Par máximo de rotación	• Force décolleur • Abdrückerkraft • Fuerza destalonador	• Poids net • Nettogewicht • Peso neto
14" - 60"	2500 mm (98")	1600 mm (63")	2500 Kg	0 - 180 bar	230/400V 3ph	3,3-4,4 kW	5500 Nm	30000 N	1400 Kg

L'azienda si riserva di modificare le caratteristiche dei prodotti in qualsiasi momento. The manufacturer reserves the right to modify the features of the products at any time.

