

S 558

STANDARD FEATURES - DONNEES TECHNIQUES

Rim clamping range without extensions Gamme de blocage jante sans extensions	12" - 46"
Rim clamping range with extensions (optional) Gamme de blocage jante avec extensions (en option)	12" - 58"
Max. tyre diameter Diamètre maxi. roue	2600 mm (102")
Max. tyre width Largeur maxi. roue	1530 mm (60")
Rim center hole minimum clamping diameter Diamètre minimum du trou central de la jante	80 mm
Clamping chuck minimum height from ground Hauteur de travail minimum du sol pour le mandrin	365 mm
Max. Tyre Assembly weight Poids maxi. de la roue	2000 kg
3 speed clamping chuck rotation 3 vitesses de rotation du mandrin	1 - 4 - 9 rpm
Chuck motor power Puissance du moteur du mandrin	2,2 kW
Hydraulic pump motor power Puissance du moteur pompe hydraulique	3 kW
Hydraulic pressure Pression hydraulique	160 bar (2320 psi)
Electric power supply Moteur électrique	3ph 400 V 50/60 Hz-3 speed*
Bead breaker force Force de décollage du talon	37600 N
Net Weight Poids net	1370 Kg

* Other voltages and frequencies available upon request
Tensions et fréquences diverses, disponibles sur demande

DIMENSIONS - DIMENSIONS

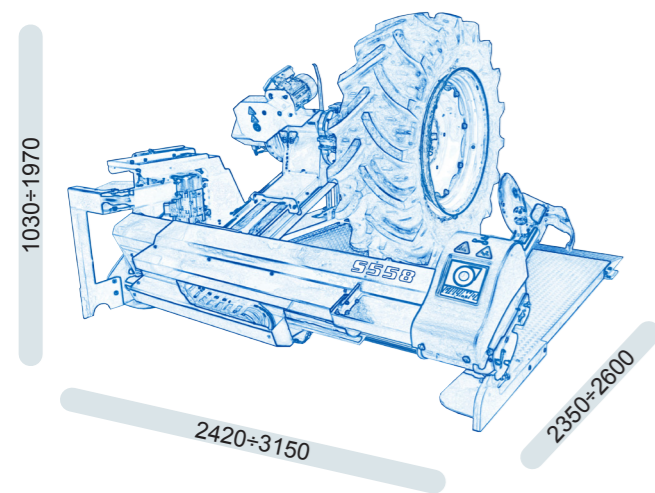

STANDARD ACCESSORIES - ACCESSOIRES STANDARD



For truck, bus and Agriculture tyres, professional truck tyre service and high volume shops. Suitable for both tube and tubeless tyres.
Pour roues P.L., autobus et véhicules agricoles, pour le service professionnel de pneus de camions et pour les ateliers gérant des volumes élevés. Conseillé pour pneus avec chambre à air et tubeless.

FUNCTIONS - CARACTERISTIQUES

- Hydraulic movement of clamping chuck holding arm (up-down)
Mouvement hydraulique du bras porte-mandrin, (haut-bas)
- Hydraulic travel movement of operating arm carriage (left-right)
Mouvement hydraulique du chariot du bras porte outil (gauche-droite)
- Operating arm and clamping chuck arm tilting in same direction, working always with 90° angle
Bras porte outil et bras porte-mandrin basculant dans la même direction, travaillant toujours avec un angle de 90°
- Operating arm and clamping chuck arm travelling left-right simultaneously
Bras porte outil et bras porte-mandrin de blocage se déplaçant à gauche et à droite simultanément
- Double tool (disk + finger) hydraulic automatic rotation
Rotation hydraulique automatique du double outil (disque + doigt)
- Wheel clamping by fully hydraulic operated jaws
Blocage de la roue par griffes à actionnement entièrement hydraulique
- Operating arm hydraulic automatic tilting and travelling on carriage
Basculement et déplacement automatique du bras porte outil sur chariot, mouvement hydraulique
- All motions controlled by console and pedal box
Tous les mouvements sont contrôlés par console de commande et pédalier
- Emergency safety button on control console, for stopping all functions
Bouton d'arrêt d'urgence sur la console de commande pour arrêter toutes les fonctions
- Suitable for control console installation on pivoting arm (optional)
Possibilité d'installation d'une console de commande sur bras pivotant (en option)
- Rim center hole clamping range \varnothing 80 - 1200 mm
Gamme de blocage du trou centrale de la jante \varnothing 80-1200mm
- Clamping chuck minimum height from ground 365 mm (center)
Hauteur minimale du mandrin de blocage 365 mm du sol (centre de la roue)
- Suitable for remote control installation (optional)
Possibilité d'installation de la commande à distance (en option)



04/2017



S 558

**SUPER-AUTOMATIC HEAVY DUTY TRUCK
TYRE CHANGER 12" - 46" / 58"**

**DEMONTE-PNEUS SUPER-AUTOMATIQUE POUR ROUES
POIDS LOURDS 12" - 46" / 58"**

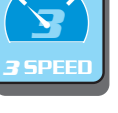

SPECIAL FUNCTIONS

FONCTIONS SPÉCIALES

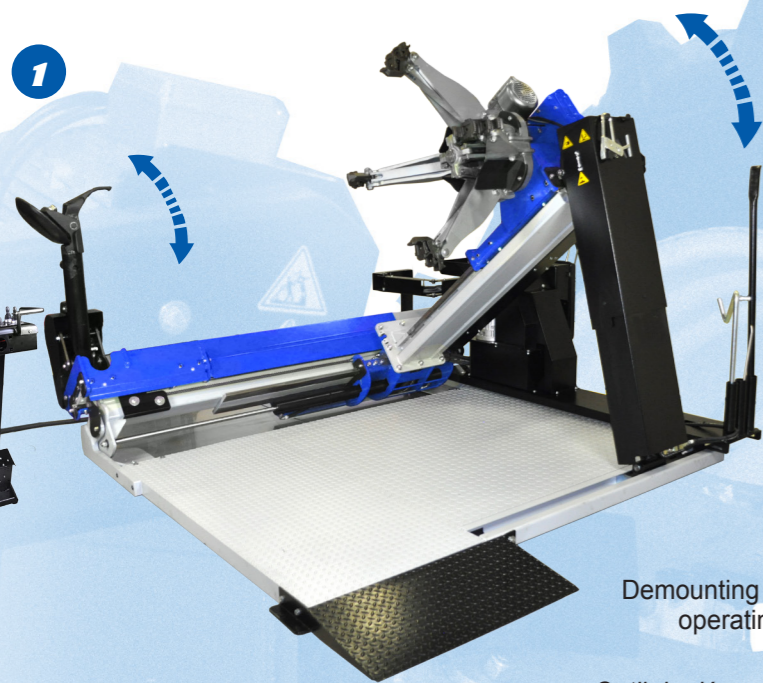

Tools holding arm and clamping chuck arm move in synch, keeping the tools perfectly tangent to the wheel, thus reducing tension and protecting rim and tyre from any damage.

Le bras porte-outil se déplace en synchro avec le bras mandrin de centrage et maintient l'ensemble d'outil de montage/démontage toujours parfaitement tangent à la jante ce qui réduit les tensions et préserve la jante et le pneu de tout dommage.

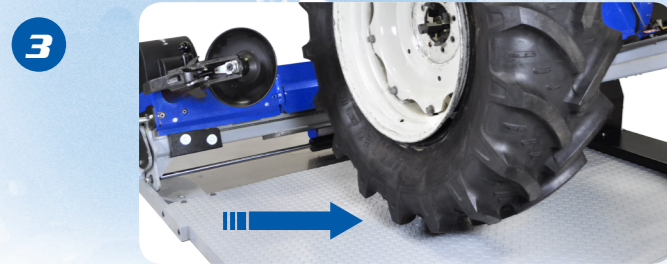

Just few centimeters from the ground !!



Quelques centimètres du sol !!

Coordinate movement of the arms enables to work easily and safely on wheels lifted just few centimeters from the ground.

Pour plus de commodité et de sécurité, le mouvement coordonné des bras permet de travailler sur la roue, même lorsqu'elle est soulevé à quelques centimètres du sol.

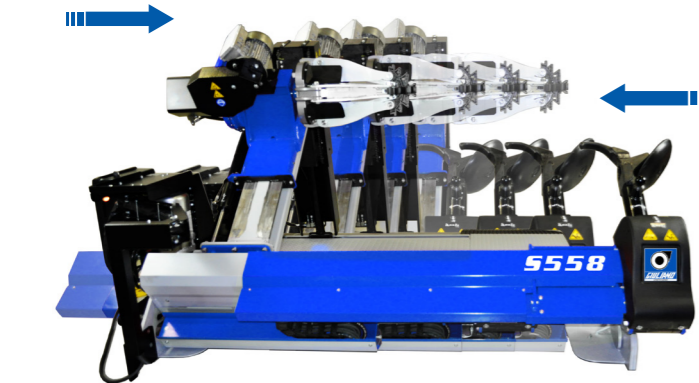

4 Synchronized travelling movement of clamping chuck arm and tool carriage allows to speed up operations on the wheel.

Le mouvement de translation synchronisé entre le mandrin et le chariot outil permet d'accélérer l'ensemble des opérations sur la roue.

3 HYDRAULIC MOVEMENTS
3 MOUVEMENTS HYDRAULIQUES

5 Tools holding arm, with 3 hydraulic movements, enables automatic rotation of the double tool, arm lifting/lowering and double speed travelling movement.

Le bras porte-outil est équipé de 3 mouvements hydrauliques qui assurent automatiquement la rotation du double outil, le levage du bras et son déplacement à deux vitesses.



6 Rim clamping range without extensions 12" - 46"
Gamme de blocage sans extensions 12" - 46"

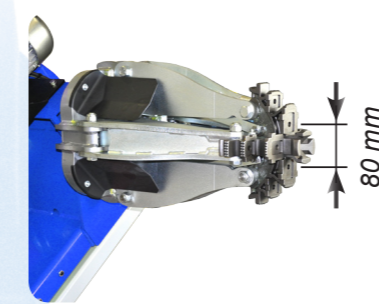

Rim clamping range with extensions (optional) 12" - 58"
Gamme de blocage avec extensions (en option) 12" - 58"



Multistage clamping jaws
Mâchoires de serrage à plusieurs étages

Universal hydraulic clamping chuck can clamp rims with center hole as small as Ø 80 mm, and with overall diameter up to 46" (58" with optional clamping extensions).

Le Mandrin de blocage hydraulique universel peut serrer de jantes avec trou central de min. Ø 80 mm jusqu'à 46" et 58" avec d'extensions de blocage (en option).



7 Clamping chuck is powered by a 3 speed motor, including low speed for tyre tread sculpting : 1 - 4 - 9 rpm.

Mandrin de blocage actionné par motoinverseur qui permet 3 vitesses de travail y compris la faible vitesse pour la sculpture du pneu : 1 - 4 - 9 r/min.



8 Electro-hydraulic unit with "stand-by" function, to reduce energy consumption and working noise level.

Unité de contrôle électrohydraulique avec fonction « veille » pour réduire la consommation d'énergie et le niveau de bruit.

9 Ergonomic control console with simple layout of commands and with emergency safety button, for stopping all functions at any time.

Console de commande simple et ergonomique avec une disposition logique des boutons, équipés d'un bouton d'arrêt d'urgence.



10 Control console on movable unit with wheels is connected to the machine by cable.

Console de commande sur l'unité mobile à roues, reliée à la machine par un câble.



11 Suitable for control console installation on pivoting arm (optional).

Possibilité d'installation de la console de commande sur bras pivotant (en option).



12 Suitable for remote control installation (optional). Replaces standard cables and enables all functions control by radio transmission.

Possibilité d'installation de la console de commande radio (sur demande). Elle remplace la tour de contrôle standard reliée par des câbles électriques, ce qui permet le contrôle par radio.