

Code T1650-T1652B

Pressa idraulica da banco, pompa a mano a due velocità, con sistema di sicurezza idraulico in caso di sovraccarico, ritorno automatico del pistone, completa di una serie di prismi V.

Caratteristiche Tecniche: pompa a due velocità. Sicurezza idraulica in caso di sovraccarico. Ritorno automatico del pistone. Stelo cromato. Manometro. Serie di prismi a V.

Pressa hidráulica de mesa con bomba manual, doble velocidad, válvula de seguridad contra sobrecargas, pistón con retorno automático, apoyos en V.

Características técnicas: bomba doble velocidad. Válvula de seguridad contra sobrecarga, pistón retorno automático, apoyos en V. Sistema automático de vuelta del brazo. Barra plateada cromo. Manómetro.

Hydraulic workbench press equipped with a two-speed manual pump, over load safety valve, arm automatic back-run system, V blocks.

Technical features: two speed pump. Overload safety-valve. Automatic return of the arm. Chromium plated rod. Pressure gauge. V blocks.

Hydraulische Werkbankpresse mit zweistufiger Manualpumpe, Überlastungsicherung, automatischem Kolbenrücklauf und V Prismen.

Technische Eigenschaften: Pumpe 2-stufig. UL-Sicherheitsventil. Automatischer Rücklauf des Kolbens. Verchromte Pratze. Manometer. Auflageblöcke in V-Form.

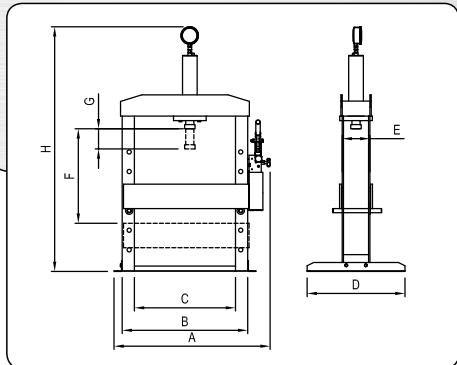

	T1650	T1652B
A	830	830
B	690	690
C	530	550
D	500	500
E	125	125
F-	100	100
F+	480	480
G	150	150
H	1030	1030
M	310	310
kg	100	110

- Presse idrauliche • Prensa hidráulicas
- Hydraulic presses • Hydraulische Standpressen

Code T1650: 10 TONS
Code T1652B: 15 TONS

